



810600732

Quick Installation Guide

Wi-Fi Router

Model: WR1200

English	Deutsch	Français	Español
Italiano	Български	Čeština	Dansk
Ελληνικά	Eesti	Suomi	Hrvatski
Magyar	Қазақша	Lietuvių kalba	Latviski
Nederlands	Norsk	Polski	Português
Română	Русский	Slovenčina	Slovenščina
Srpski	Svenska	Türkçe	Україна
العربية	日本語	한국어	Indonesia
මාලා	Tiếng Việt	中文(繁體)	中文(简体)

NEED TECH HELP?

- www.cudy.com/gr_vg_wr
- www.cudy.com
- support@cudy.com
- www.cudy.com/download



4 Configure the router using Cudy App or web interface.

A. Cudy App: Download the Cudy App and follow the on-screen instructions.



Cudy APP

Deutsch

- Schließen Sie den Leistungsadapter an den Router an und warten Sie, bis das Power -System -Indikatorlicht fest eingeschaltet wird.
- Schließen Sie den WAN -Anschluss des Routers an DSL/Kabelmodem oder die Ethernet -Wandauslass an.
- Schließen Sie den Router über eine A- oder B -Methode an.

A WLAN: Schließen Sie Ihr Gerät mit dem WLAN des Routers an. (Der Standard -Netzwerkname/die SSID und das Passwort sind unten im Router gedruckt.)

B Verdrahtungs: Schalten Sie das WLAN auf Ihrem Gerät aus und schließen Sie es über ein Ethernet-Kabel an den LAN-Anschluss des Routers an.

4. Konfigurieren Sie den Router mit der Cudy App oder der Weboberfläche.

Genießen Sie das Internet.

Ελληνικά

- Συνδέστε τον προσαρμογέα τροφοδοσίας στον δρομολογητή και περιμένετε το φως του δείκτη "ισχύος" για να ενεργοποιησετε το στερέο.
- Συνδέστε τη θύρα WAN του δρομολογητή με το μόντεμ DSL/καλωδίου ή την έξοδο τοίχου Ethernet.
- Συνδέστε το δρομολογητή μέσω της μεθόδου A ή B.

A. Wi-Fi: Συνδέστε τη συσκευή σας στο Wi-Fi του δρομολογητή. (Το προεπιλεγμένο όνομα δικτύου/ Wi-Fi και ο κωδικός πρόσβασης εκτυπώνονται στο κάτω μέρος του δρομολογητή.)

B. Wired: Απενεργοποιήστε το Wi-Fi στη συσκευή σας και συνδέστε την στη θύρα LAN του δρομολογητή μέσω καλωδίου Ethernet.

4. Διαμορφώστε τον δρομολογητή χρησιμοποιώντας την εφαρμογή Cudy ή τη διεπαφή ιστού.

Απολαύστε το Διαδίκτυο.

1 Connect the power adapter to the router and wait for the Power indicator light to turn solid on.

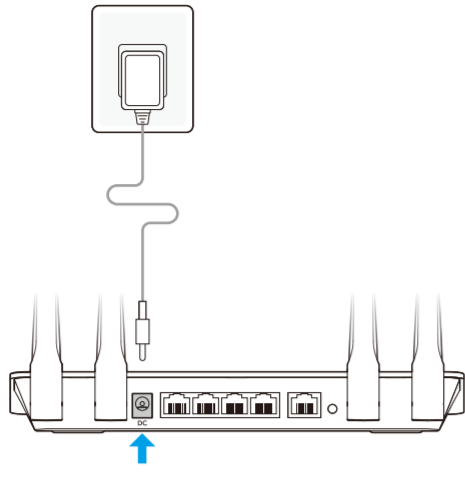

2 Connect the router's WAN port to DSL / Cable Modem or the Ethernet wall outlet.

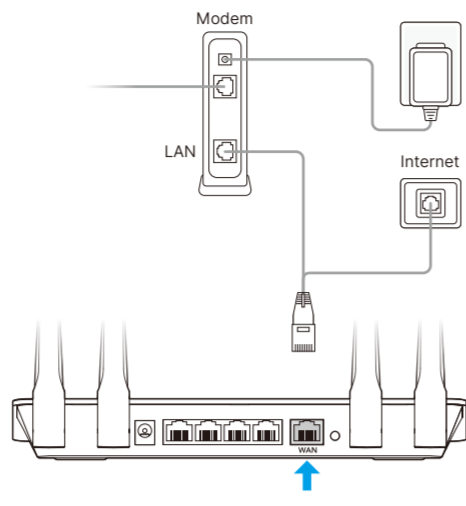

3 Connect the router via A or B method.

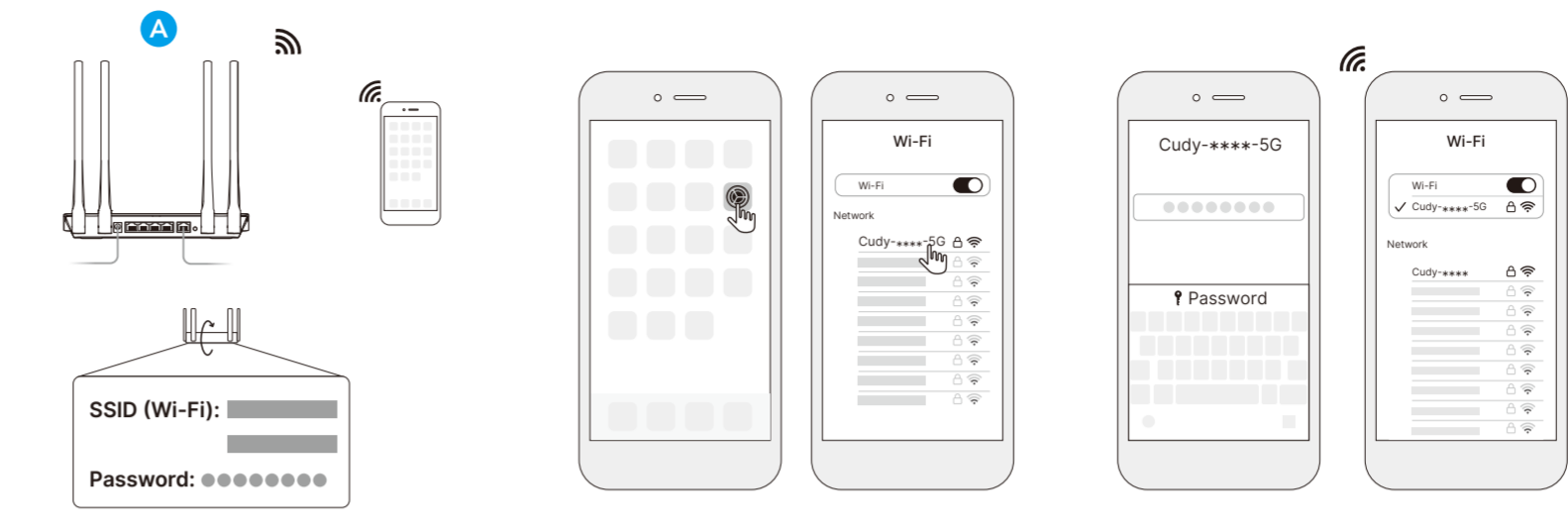

B. Wired: Turn off the Wi-Fi on your computer and connect it to the router's LAN port via an Ethernet cable.

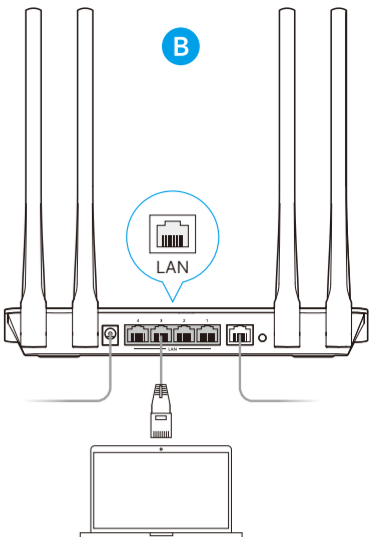

B. Web Interface: Open a browser and enter cudy.net (or 192.168.10.1) in the address bar. Create an administrator password, then follow the setup instructions.

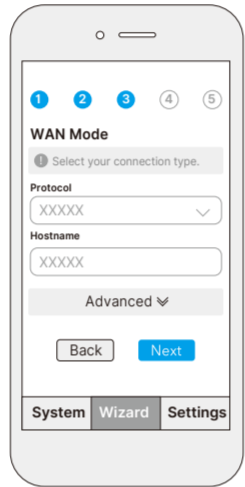
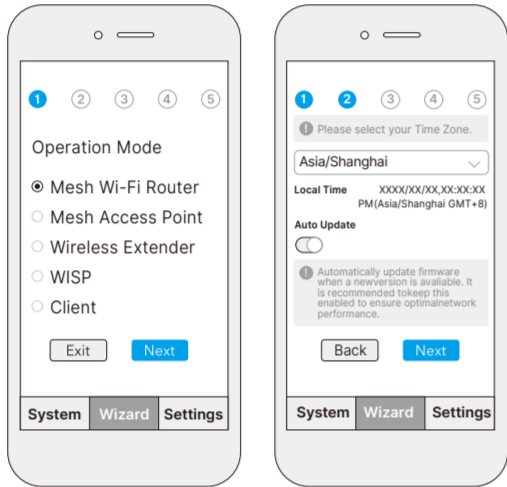

Note: Router will automatically detect the WAN mode. For DHCP, keep or customize the hostname; for PPPoE, enter the ISP-provided username and password. If forgotten, contact your ISP.

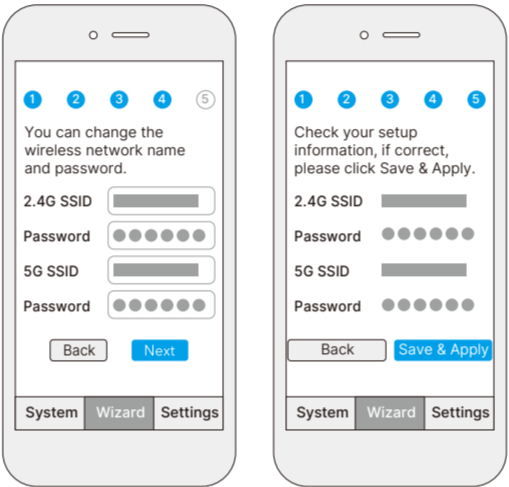

Note: If you change the SSID or password, connect to its new Wi-Fi after Quick Setup.

LED

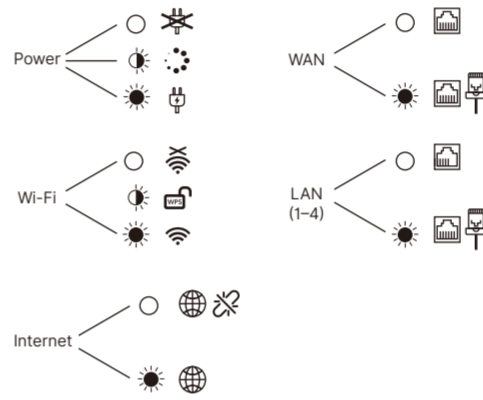

Enjoy the internet .

Download the Cudy APP



Απολαύστε το Διαδίκτυο.

Nautige Internetti.

Nauti Internetistä.

Uživate u Internetu.

Élvezze az internet nyújtotta előnyöket!

Интернеттен ләззат алыңыз.

Mėgaukitės internetu.

Deutsch

- Schließen Sie den Leistungsadapter an den Router an und warten Sie, bis das Power -System -Indikatorlicht fest eingeschaltet wird.
- Schließen Sie den WAN -Anschluss des Routers an DSL/Kabelmodem oder die Ethernet -Wandauslass an.
- Schließen Sie den Router über eine A- oder B -Methode an.

A WLAN: Schließen Sie Ihr Gerät mit dem WLAN des Routers an. (Der Standard -Netzwerkname/die SSID und das Passwort sind unten im Router gedruckt.)

B Verdrahtungs: Schalten Sie das WLAN auf Ihrem Gerät aus und schließen Sie es über ein Ethernet-Kabel an den LAN-Anschluss des Routers an.

4. Konfigurieren Sie den Router mit der Cudy App oder der Weboberfläche.

Genießen Sie das Internet.

Ελληνικά

- Συνδέστε τον προσαρμογέα τροφοδοσίας στον δρομολογητή και περιμένετε το φως του δείκτη "ισχύος" για να ενεργοποιησετε το στερέο.
- Συνδέστε τη θύρα WAN του δρομολογητή με το μόντεμ DSL/καλωδίου ή την έξοδο τοίχου Ethernet.
- Συνδέστε το δρομολογητή μέσω της μεθόδου A ή B.

A. Wi-Fi: Συνδέστε τη συσκευή σας στο Wi-Fi του δρομολογητή. (Το προεπιλεγμένο όνομα δικτύου/ Wi-Fi και ο κωδικός πρόσβασης εκτυπώνονται στο κάτω μέρος του δρομολογητή.)

B. Wired: Απενεργοποιήστε το Wi-Fi στη συσκευή σας και συνδέστε την στη θύρα LAN του δρομολογητή μέσω καλωδίου Ethernet.

4. Διαμορφώστε τον δρομολογητή χρησιμοποιώντας την εφαρμογή Cudy ή τη διεπαφή ιστού.

Απολαύστε το Διαδίκτυο.

Français

- Connectez l'adaptateur d'alimentation au routeur et attendez que le voyant du système Power s'allume.
- Connectez le port WAN du routeur au modem DSL / câble ou à la sortie murale Ethernet.
- Connectez le routeur via une méthode A ou B.

A Wi-Fi: Connectez votre appareil au Wi-Fi du routeur. (Le nom / SSID du réseau par défaut et le mot de passe sont imprimés en bas du routeur.)

B Filaire: Éteignez le Wi-Fi sur votre appareil et connectez-le au port LAN du routeur via un câble Ethernet.

4. Configurez le routeur à l'aide de l'application Cudy ou de l'interface web.

Profitez d'Internet.

Eesti

- Ühendage toiteadapter ruuteriga ja oodake, kuni "toite" süsteemi indikaatorilülil tahke sisselülitamine.
- Ühendage ruuteri WAN -port DSL/kaabli modemi või Etherneti seinä väljalaskeavaga.
- Ühendage ruuter A või B meetodil.

A. Wi-Fi: Ühendage oma seade ruuteri WiFi-ga. (Vaikeseadus nime/Wi-Fi ja parool on trükitud ruuteri allosas.)

B. Juhtmega: Lülitage oma seadme WiFi välja ja ühendage see Etherneti kaabli kaudu ruuteri LAN-pordiga.

4. Seadistage ruuterit kasutades Cudy rakendust või veebileidest.

Nautige Internetti.

Español

- Conecte el adaptador de alimentación al enrutador y espere a que la luz del indicador del sistema Power se encienda.
- Conecte el puerto WAN del enrutador al módem DSL/cable o la salida de pared Ethernet.
- Conecte el enrutador a través del método A o B.

A Wi-Fi: Conecte su dispositivo al Wi-Fi del enrutador. (El nombre de red predeterminado/SSID y la contraseña se imprimen en la parte inferior del enrutador.)

B Cable: Apague el Wi-Fi en su dispositivo y conéctelo al puerto LAN del enrutador a través de un cable Ethernet.

4. Configure el router usando la aplicación Cudy o la interfaz web.

Disfruta de Internet.

Suomi

- Kytke virtalähde reitittimeen ja odota, että "Power" -järjestelmän merkivalo käynnistyy kiinteään.
- Kytke reitittimen WAN -portti DSL/kaapelimodeemiin tai Ethernet -seinän poistoaukkoon.
- Kytke reititin A- tai B -menetelmällä.

A. Wi-Fi: Kytke laite reitittimen Wi-Fi. (Oletusverkon nimi/Wi-Fi ja salasana tulostetaan reitittimen pohjalle.)

B. Langallinen: Sammuta laitteen Wi-Fi ja kytke se reitittimen LAN-porttiin Ethernet-kaapelin kautta.

4. Määritä reititin Cudy-sovelluksella tai verkkoliitymällä.

Nauti Internetistä.

Italiano

- Collegare l'adattatore di alimentazione al router e attendere che la luce dell'indicatore di sistema Power si accenda.
- Collegare la porta WAN al modem DSL/cavo o all'uscita della parete Ethernet
- Collegare il router tramite il metodo A o B.

A Wi-Fi: Collega il tuo dispositivo al Wi-Fi del router. (Il nome di rete predefinito/SSID e la password sono stampati nella parte inferiore del router.)

B. Cablato: Spegnerne il Wi-Fi sul dispositivo e collegarlo alla porta LAN del router tramite un cavo Ethernet.

4. Configura il router utilizzando l'app Cudy o l'interfaccia web.

Goditi Internet.

Hrvatski

- Spojite adapter za napajanje na usmjerivač i pričekajte da se svjetlo indikatora sustava "Power" uključi.
- Spojite WAN priključak usmjerivača na DSL/kablovski modem ili Ethernet Wall Outlet.
- Spojite usmjerivač pomoću A ili B metode.

A. Wi-Fi: Spojite svoj uređaj na wi-fi usmjerivača. (Zadano ime mreže/Wi-Fi i lozinka ispisuju se na dnu usmjerivača.)

B. Žičano: Isključite Wi-Fi na svom uređaju i spojite ga s LAN priključkom usmjerivača putem Ethernet kabela.

4. Konfigurirajte usmjerivač pomoću Cudy aplikacije ili web sučelja.

Uživajte u Internetu.

Български

- Свържете адаптера за захранване към маршрутизатора и изчакайте светлината на индикатора на системата Power да се включи твърдо.
- Свържете WAN порта на маршрутизатора към DSL/кабелен модем или изхода на стената на Ethernet.
- Свържете маршрутизатора чрез метод A или B.

A Wi-Fi: Свържете устройството си към Wi-Fi на рутера. (Името/SSID на мрежата по подразбиране се отпечатват в долната част на рутера.)

B Wired: Изключете Wi-Fi на устройството си и го свържете към порта на LAN на рутера чрез Ethernet кабел.

4. Конфигурирайте рутера с помощта на приложението Cudy или уеб интерфейса.

Насладете се на интернет.

Magyar

- Csatlakoztassa az áramellátási adaptert az útvalasztóhoz, és várja meg, amíg a "Power" rendszer jelzőfényébe be van kapcsolva.
- Csatlakoztassa az útvalasztó WAN portját a DSL/kábel modemhez vagy az Ethernet fal aljzatához.
- Csatlakoztassa az útvalasztót A vagy B módszerrel.

A. Wi-Fi: Csatlakoztassa készülékét az útvalasztó Wi-Fi-hez. (Az alapértelmezett hálózati neve/Wi-Fi és jelszó az útvalasztó aljára van nyomtatva.)

B. Vezetékes: Kapcsolja ki a készülék Wi-Fi-jét, és csatlakoztassa azt az útvalasztó LAN-portjához Ethernet kábel segítségével.

4. Konfigurálja az útvalasztót a Cudy alkalmazás vagy a webes felület segítségével.

Élvezze az internet nyújtotta előnyöket!

Čeština

- Připojte napájecí adaptér k routeru a počkejte, až se světlo indikátoru Power zapíná pevnou látkou.
- Připojte port WAN routeru k DSL/kabelovému modemu nebo ethernetové zásuvce.
- Připojte router metoudou A nebo B.

A. Wi-Fi: Připojte zařízení k Wi-Fi routeru. (Výchozí název sítě/SSID a heslo jsou vytištěny na spodní části routeru.)

B. Kabelově: Vypněte Wi-Fi na zařízení a připojte jej k portu LAN routeru pomocí ethernetového kabelu.

4. Nakonfigurujte router pomocí aplikace Cudy nebo webového rozhraní.

Užijte si internet.

Қазақша

- Қуат адаптерін маршрутизаторға жалғап, «POWER» жүйесінің индикатор шамының жанып тұрғанын күтіңіз.
- Маршрутизатордың WAN портын DSL / CABEL модемі немесе Ethernet Wall розеткасына қосыңыз.
- Маршрутизаторды A немесе B әдісі арқылы қосыңыз.

A. Wi-Fi: Құрылғыны маршрутизатордың Wi-Fi-ға қосыңыз. (Әдепкі желі атауы / Wi-Fi және пароль маршрутизатордың түбіне басып шығарылған.)

B. Сымды: Құрылғыдағы Wi-Fi-ды өшіріп, маршрутизатордың LAN портына Ethernet кабелі арқылы өшіріңіз.

4. Маршрутизаторды Cudy қосымшасы немесе веб-интерфейс арқылы конфигурациялаңыз.

Интернеттен ләззат алыңыз.

Dansk

- Tilslut strømadapteren til routeren og vent på, at Power -systemindikatorlyset tænder solidt.
- Tilslut routerens WAN -port til DSL/kabelmodem eller Ethernet Wall Outlet.
- Tilslut routeren via A eller B -metoden.

A Wi-Fi: Tilslut din enhed til routerens Wi-Fi. (Standardnetværksnavnet/SSID og adgangskode udskrives på bunden af routeren.)

B Kabel: Sluk for Wi-Fi på din enhed, og tilslut den til routerens LAN-port via et Ethernet-kabel.

4. Konfigurer routeren ved hjælp af Cudy-appen eller webgrænsefladen.

Nyd internettet.

Lietuvių kalba

- Prijunkite maitinimo adapterį prie maršrutizatoriaus ir palaukite, kol „maitinimo“ sistemos indikatoriaus lemputė įjungts tvirtai.
- Prijunkite maršrutizatoriaus WAN prievadą prie DSL/kabelio modemo arba „Ethernet“ sienos lizdo.
- Prijunkite maršrutizatorių A arba B metodu.

A. Wi-Fi: Prijunkite savo įrenginį prie maršrutizatoriaus „Wi-Fi“. (Numatytasis tinklo pavadinimas/Wi-Fi ir slaptažodis atspausdinami maršrutizatoriaus apačioje.)

B. Wired: Išjunkite savo įrenginio „Wi-Fi“ ir prijunkite jį prie maršrutizatoriaus LAN prievado per ethernet kabelį.

4. Konfigūruokite maršrutizatorių naudodami Cudy programėlę arba žiniatinklo sąsają.

Mėgaukitės internetu.

